



Посмотреть  
на сайте

Отчёт от 26 апреля 2026 года

# KIA RIO, 2012



9 янв 2025

**При осмотре автомобиля всегда сверяйте данные ПТС и VIN с указанными в отчёте**

**Если между покупкой отчёта и встречей с продавцом прошло много времени**

Рекомендуем купить отчёт повторно, чтобы получить актуальную информацию.

**Есть ещё 18 фотографий автомобиля**

[Посмотреть фотографии на сайте](#)

VIN: Z94CB51AACR001588

Госномер: O263MP126

Номер кузова:

Z94CB51AACR001588

Номер двигателя: BW438489

Номер ПТС: 26PT653800

Тип ПТС: Бумажный оригинал

Номер СТС: 9978760391

Год выпуска: 2012

Тип ТС: Легковой хэтчбек (комби)

Цвет: Черный

Объём двигателя: 1396 см<sup>3</sup>

Мощность: 107 л.с.

Последний пробег: 214 523 км

Предыдущие госномера:  
K312UX13, B132CY197

## Недостатки

⚠ В залоге до 28 января 2035 года

⚠ Есть расчёт стоимости ремонта

⚠ Был в ДТП

## Прочее

ℹ 3 владельца

ℹ Есть сведения об участии в торгах

ℹ 19 записей в истории эксплуатации

ℹ 4 техосмотра

ℹ Найдено 1 арбитражное дело

ℹ 1 объявление на Авито

ℹ Пробег — 214 523 км

## Преимущества

✔ Не найдены ограничения на регистрацию

✔ Не найдены сведения о страховых выплатах

✔ Не найдено разрешение на работу в такси

✔ Не найдены неоплаченные штрафы

✔ Нет сведений о розыске

✔ Нет сведений о продаже на аукционах аварийных автомобилей

✔ Не найдены сведения об использовании в каршеринге

✔ Сведения об отзывных кампаниях не найдены

## ✔ Не найдены ограничения на регистрацию

Сведения актуальны на 06.04.2026 20:00. Как только базы наших партнёров заработают, отчёт обновится и мы пришлём уведомление вам на почту.

## ✔ Нет сведений о розыске

Сведения актуальны на 06.04.2026 18:30. Как только базы наших партнёров заработают, отчёт обновится и мы пришлём уведомление вам на почту.

## ! В залоге до 28 января 2035 года

Если заложенное авто продадут без согласия банка, сделку могут признать недействительной, а машину — забрать. Перед покупкой убедитесь, что продавец погасил долг.

Информация получена из единой информационной системы нотариата (ФНП), последнее обновление 26.04.2026 21:36.

Источник: Федеральная нотариальная палата (ФНП)

Дата возникновения залога: 28 января 2025 года

Дата завершения залога: 28 января 2035 года

Залогодержатель: «Азиатско-Тихоокеанский Банк» (акционерное общество)

## i 3 владельца

По состоянию на 31 марта 2026 года

### 1-й владелец

Период владения: 13 марта 2012 — 15 февраля 2020

Срок владения: 7 лет 11 месяцев

Тип владельца: Физическое лицо

Место регистрации: Москва

### 2-й владелец

Период владения: 15 февраля 2020 — 11 декабря 2024

Срок владения: 4 года 10 месяцев

Тип владельца: Физическое лицо

Место регистрации: Республика Мордовия

### 3-й владелец

Период владения: 7 февраля 2025 — н.в.

Срок владения: 1 год 3 месяца

Тип владельца: Физическое лицо

Место регистрации: Ставропольский край

## ! Был в ДТП

В отчёт могут не попасть аварии, которые произошли раньше 2015 года. Узнать о таких ДТП можно в блоке «Расчёты стоимости ремонта».

**28 апреля 2023 года в 15:10**

Тип происшествия: Столкновение

Состояние авто после ДТП: Повреждено

Количество участников: 3

### KIA RIO — автомобиль из отчёта

#### Повреждения

Правая задняя часть бампера

Левая задняя часть бампера

Больше данных о повреждениях могут быть [в отчёте об авто](#) — проверьте расчёты стоимости ремонта и страховые выплаты

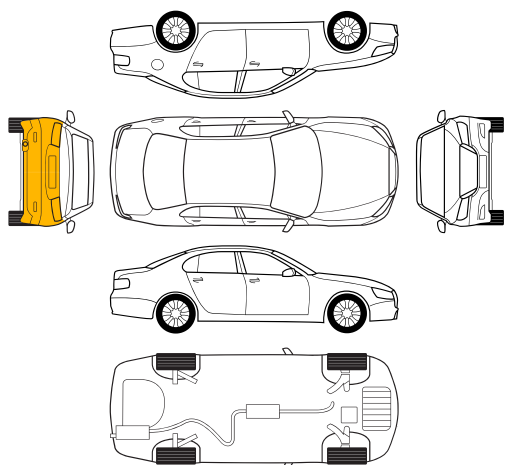

- Без изменения геометрии элементов кузова и эксплуатационных характеристик автомобиля

Сравните повреждения всех участников происшествия с автомобилем из отчёта. Это поможет лучше понять, что именно произошло.

## ВАЗ (Lada) Granta (Гранта) — другой участник

### Повреждения

Правая задняя часть бампера

Левая задняя часть бампера

Левая передняя часть

Правая передняя часть

Багажник

Больше данных о повреждениях могут быть в отчёте об авто другого участника — проверьте расчёты стоимости ремонта и страховые выплаты

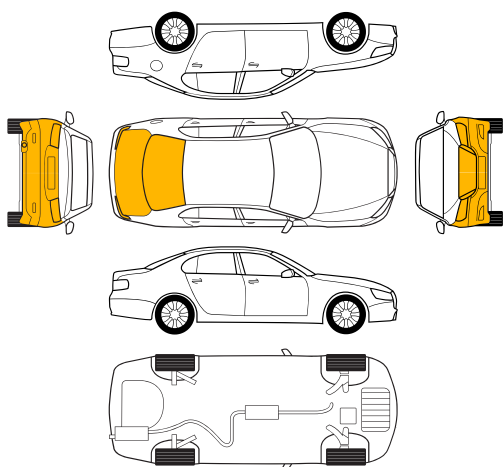

- Без изменения геометрии элементов кузова и эксплуатационных характеристик автомобиля

## Nissan Murano — другой участник

### Повреждения

Левая передняя часть

Правая передняя часть

Больше данных о повреждениях могут быть в отчёте об авто другого участника — проверьте расчёты стоимости ремонта и страховые выплаты

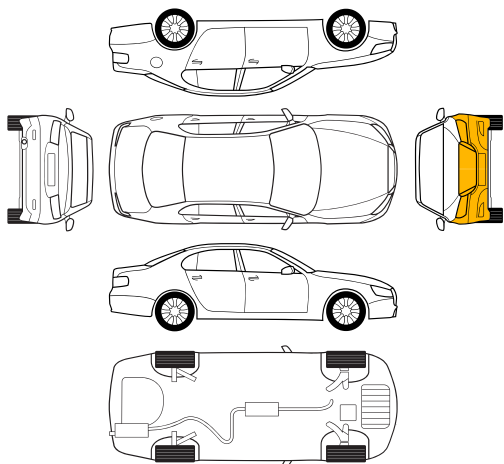

- Без изменения геометрии элементов кузова и эксплуатационных характеристик автомобиля

## ! Есть расчёт стоимости ремонта

Мы проверяем, во сколько страховые компании, независимые эксперты, дилеры и СТО оценили восстановление автомобиля после ДТП или иного происшествия. Расчёт не означает, что машину отремонтировали. Информация о выполненных работах может быть в «Истории эксплуатации».

**19 сентября 2021 года**

Стоимость ремонта: 30 000 – 40 000 ₽

### Детализация стоимости

Стоимость окраски: 10 000 – 20 000 ₽

Стоимость механических работ: до 10 000 ₽

Стоимость запасных частей: 10 000 – 20 000 ₽

Общая стоимость: 30 000 – 40 000 ₽

### Ремонт

Бампер передний отремонтировать

Капот отремонтировать

### Окраска ремонтная (площадь повреждения детали <20-50%)

Бампер передний ремонтная окраска

Капот ремонт окраска <50%

### Замена

Решётка радиатора в сборе

Фара левая

Фара правая

Пленка защитная фары правая

Пленка защитная фара правая разборка-сборка/замена

### Вспомогательные работы (демонтаж/монтаж, чистка, устранение перекосов и пр.)

Решетка радиатора - снятие/установка

Решетка радиатора нижняя снятие/установка

Уплотнитель капота снятие/установка

Облицовка левая бампера переднего снятие/установка

Шумоизоляция капота - снятие/установка

Облицовка правого бампера переднего снятие/установка

Капот - снятие/установка

Фары - обе - снятие/установка

Основание номерного знака переднее снятие/установка

Фара - отрегулировать

Крышка бампера передняя снятие/установка

Бампер передний - снятие/установка

## ✓ Не найдены сведения о страховых выплатах

Информация о повреждениях может быть в блоках «ДТП» и «Расчёты стоимости ремонта».

## ✓ Нет сведений о продаже на аукционах аварийных автомобилей

Мы проверили базы данных наших партнёров.

## Не найдены сведения о диагностике

Наши партнёры не осматривали автомобиль.

### ✔ Не найдено разрешение на работу в такси

Мы проверили региональные реестры выданных разрешений.

### ✔ Не найдены сведения об использовании в каршеринге

Мы проверили базы данных каршеринговых компаний.

### ✔ Не найдены сведения о лизинге

Мы проверили базы данных «Федресурс» и страховых компаний.

### i Найдено 1 арбитражное дело

Участие автомобиля в актуальном арбитражном деле может повлечь наложение ограничения на его продажу в будущем. Если ограничение есть, то оно отображается в блоке «Ограничения на регистрацию».

Данные предоставлены реестром арбитражных дел.

#### Решение о признании гражданина банкротом и введении реализации имущества

Дата регистрации дела: 2 июня 2025 г.

Наименование суда: АС Ставропольского края

Тип судебного дела: Решения и постановления

Судебное дело: [A63-11197/2025](#)

### **i** Есть сведения об участии в торгах

По данным наших партнёров «Торги России» и «Мигторг».

#### **19 января 2026 года**

Регион: Ставропольский край

Тип торга: Банкротство

Цена: 590 000 ₽

#### **2 марта 2026 года**

Регион: Ставропольский край

Тип торга: Банкротство

Цена: 531 000 ₽



[Посмотреть ещё 2 фото на сайте](#)

Уникальные данные

### **i** 1 объявление на Авито

Мы проверили, продаётся ли этот автомобиль сейчас и продавался ли раньше.

#### **3 декабря 2024 года**

Цена: 599 000 ₽ **↓ 99 000 ₽**

Пробег: 212 694 км

Продавец: Дилер

Регион: Московская область, Котельники



[Посмотреть ещё 15 фото на сайте](#)

## Описание

Автомобиль куплен у официального дилера

2 владельца

Комплектация:

Салон Ткань

Парктроники задние

Подогревы передних сидений

Наружные зеркала с электрорег.

Кондиционер

Центральный подлокотник

Мульти...

[Читать полное описание на сайте](#)

## История изменений

Дата и время	Цена	Пробег
3 декабря 2024 09:55	698 000 ₽	212 694 км
4 декабря 2024 08:48	Не менялась	Не менялся
5 декабря 2024 07:53	Не менялась	Не менялся
6 декабря 2024 07:51	Не менялась	Не менялся

[Посмотреть полную историю изменений на сайте](#)

Уникальные данные

## Авито Оценка — 516 500 ₽

Наиболее вероятная цена продажи конкретного автомобиля. Учитываются данные о машине, информация из Автотеки и состояние рынка.

Похожие авто продавали на Авито за 390 000 — 950 000 ₽

Этот автомобиль оценивается в 472 600 — 591 400 ₽

## 19 записей в истории эксплуатации

В истории эксплуатации найдено 19 событий и 3 владельца.

### 1 владелец

Период владения:

13 марта 2012 – 15 февраля 2020

Срок владения:

7 лет 11 месяцев

Тип владельца:

Физическое лицо

Место регистрации:

Москва

### Первичная регистрация

13 марта 2012 • Пробег 0 км • Данные о регистрации • Москва

### Текущий ремонт

27 июня 2014

Дилер

Пробег 19 771 км • москва



свеча зажигания i4 (к-т) - с/у ; то-02\_kia\_rio\_new-1.4 (30000) ; ремонт колеса(вулканизация) ; защита картера - с/у ( при то ) ; промывка форсунок (без с/у)

### Текущий ремонт

27 июня 2014

Дилер

Пробег 19 771 км • Москва



Свеча зажигания I4 (к-т) - с/у ; ТО-02\_KIA\_RIO\_NEW-1.4 (30000) ; Ремонт колеса(вулканизация) ; Защита картера - с/у ( при ТО ) ; Промывка форсунок (без с/у)

### Текущий ремонт

27 июня 2014

Дилер

Пробег 19 771 км • москва



отзывная! ремонт топливного бака

### Текущий ремонт

27 июня 2014

Дилер

Пробег 19 771 км • Москва



Отзывная! Ремонт топливного бака

### Текущий ремонт

27 июня 2014

Дилер

Пробег 19 771 км • Москва

(отзывная) замена крышки серв отверстия и вент. отверстия (МТ)

**Текущий ремонт**

27 июня 2014

Дилер

Пробег 19 771 км • Москва

(Отзывная) Замена крышки серв отверстия и вент. отверстия (МТ)

**Прохождение технического осмотра**

6 марта 2017 • Пробег 30 000 км • Данные о техосмотре

**Прохождение технического осмотра**

7 марта 2019 • Пробег 65 000 км • Данные о техосмотре

**2 владелец**

Период владения:

15 февраля 2020 — 11 декабря 2024

Срок владения:

4 года 10 месяцев

Тип владельца:

Физическое лицо

Место регистрации:

Республика Мордовия

**Смена владельца**

15 февраля 2020 • Данные о регистрации • Республика Мордовия

**Прохождение технического осмотра**

31 января 2021 • Пробег 103 000 км • Данные о техосмотре

**Расчет стоимости ремонта**

19 сентября 2021 • Пробег 116 998 км • Audatex

**ДТП**

28 апреля 2023 • Данные о ДТП • Нижегородская область

**Оценка авто**

6 июня 2024 • Пробег 203 000 км • Дилер • Нижегородская область, Дзержинск

**Размещение первого объявления на Авито**

3 декабря 2024 • Пробег 212 694 км • Авито • Москва

**Прохождение технического осмотра**

7 февраля 2025

Данные о техосмотре  
Пробег 214 523 км



### 3 владелец

Период владения:  
7 февраля 2025 — н.в.

Срок владения:  
1 год 3 месяца

Тип владельца:  
Физическое лицо

Место регистрации:  
Ставропольский край

### Смена владельца

7 февраля 2025 • Данные о регистрации • Ставропольский край

### Участие в торгах

19 января 2026 • Данные о торгах • Ставропольский край

Автомобиль реализовывался на торгах по банкротству юридических или физических лиц

### Участие в торгах

2 марта 2026 • Данные о торгах • Ставропольский край

Автомобиль реализовывался на торгах по банкротству юридических или физических лиц

## Пробег

Последнее зафиксированное значение пробега 214 523 км.

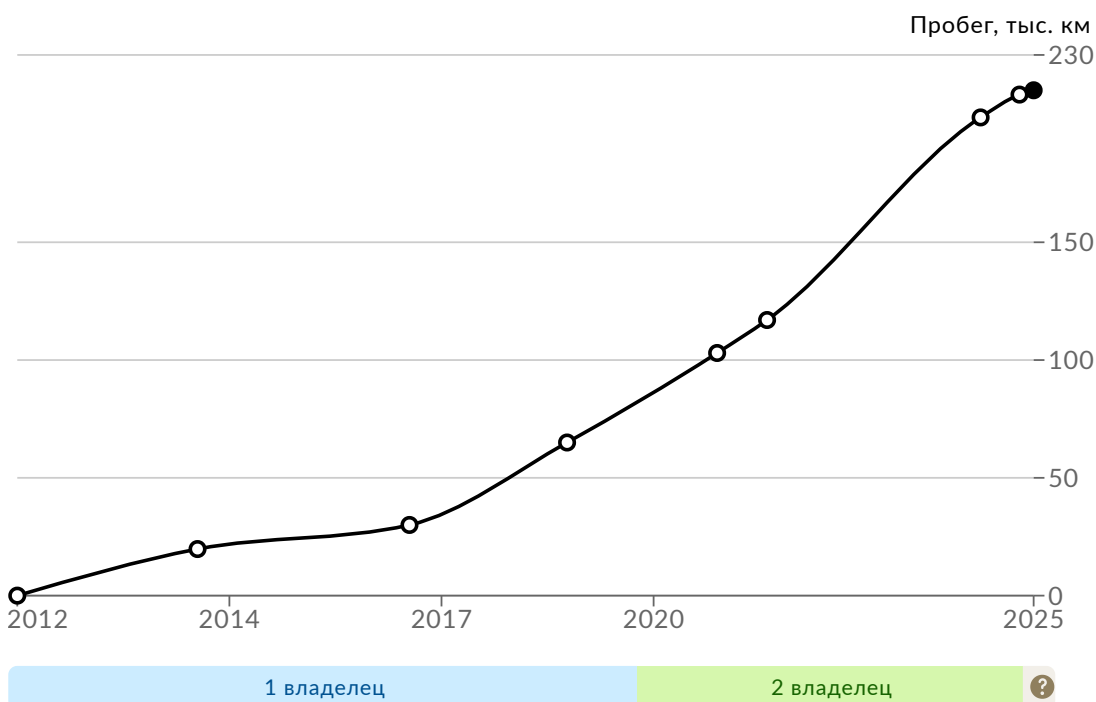

## 4 техосмотра

Сведения получены от федеральной сети пунктов технического осмотра — компании Экосмотр.

Легковые автомобили должны проходить техосмотр при регистрации на нового владельца (для авто старше 4 лет), проведении тюнинга, замене основных запчастей и агрегатов, выезде в страны Евросоюза.

Периодичность прохождения техосмотра для такси: первые 5 лет — раз в год, старше 5 лет — каждые полгода.

### 6 марта 2017 года

Пробег: 30 000 км

### 7 марта 2019 года

Пробег: 65 000 км

### 31 января 2021 года

Пробег: 103 000 км

[Посмотреть еще 1 на сайте](#)

## ✔ Не найдены неоплаченные штрафы

Мы проверили базы данных ГИС ГМП.

## Нет сведений о ввозе из-за границы

Мы проверили официальные базы данных.

## Не найден полис ОСАГО

Мы проверили базу данных Российского союза автостраховщиков. Возможно, на автомобиле не ездили в последнее время. Иногда так бывает, если машину приобрели для перепродажи и новый собственник не зарегистрировал её в ГИБДД.

## Не найден электронный ПТС

Такой можно получить вместо бумажного.

## Сведения об отзывных кампаниях не найдены

Мы проверили базу данных Росстандарта.

## Расшифровка VIN

Эти данные могут пригодиться, если будете искать запчасти для автомобиля.

Обозначение модели: Rio

Дата производства: 30.01.2012

Модельный год: 2012

Код модели: DYS6D1615

Рынок: CIS

Рынок: C40

Завод: R4

Диапазон номеров двигателя: G4FABW438489

Номер коробки передач: TCJ5 D882400

Код цвета салона: WK - BLACK

Опции: Тип Управления: DRIVE TYPE - LHD;  
WEATHER TYPE: WEATHER - THE FRIGID ZONE;  
Кузов: SEDAN - 5DR 5P;  
Рабочий объем двигателя: 1400 CC - GAMMA;  
Двигатель: DOHC - MPI;  
Топливо: GASOLINE - UNLEADED;  
АКП: MANUAL T/M - 5 SPEED 2WD

Отчёт и базу данных Автотеки можно использовать только на условиях лицензионного соглашения. Сведения из отчёта не предназначены для перепродажи или передачи третьим лицам.